

MODELO GC

MACACOS CREMALHEIRA



O macaco de cremalheira JAGUAR está concebido segundo o princípio de transmissão mecânica.

Supera os inconvenientes dos macacos hidráulicos normais, dos quais, dito controlo desaparece quando existe uma perda de óleo.

A alta qualidade da sua estrutura de aço torna-o seguro, fiável e duradouro.

O seu desenho compacto com alavanca flexível oferece um funcionamento fácil e manutenção simples.

Características:

- Alavanca flexível.
- Dois suportes de apoio aplicáveis.
- Maior intervalo de elevação.

Nota:

- É uma das melhores ferramentas utilizadas em reparações, manutenção, etc...
- A velocidade de elevação e descida é controlável.

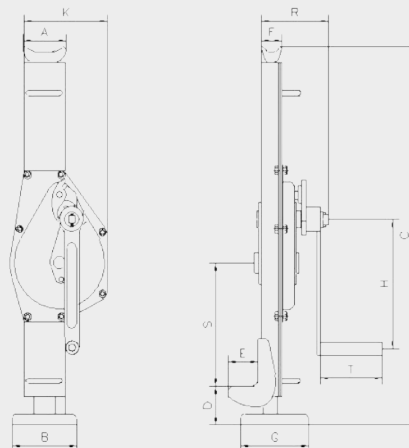

CÓDIGO	MODELO	CAPACIDADE (KGS.)	FORÇA (N.)	PRINCIPAIS DIMENSÕES EM (MM.)												PESO LÍQUIDO (KGS.)
				A	B	C	D	E	F	G	H	K	R	S	T	
AGACR015	GC-15	1.500	280	81	100	600-900	60-360	55	46	110	225	147	119	175	113	14
AGACR030	GC-30	3.000	350	83	130	730-1100	75-445	65	45	138	249	170	140	235	128	20
AGACR050	GC-50	5.000	400	108	140	730-1075	80-425	71	68	170	275	190	155	217	128	28
AGACR100	GC-100	10.000	580	124	140	800-1220	90-510	86	76	170	300	252	185	210	250	46,5
AGACR160	GC-160	16.000	640	135	150	795-1135	90-430	80	85	180	300	275	210	210	250	65

ACESSÓRIOS RECOMENDADOS



TANQUETAS DE TRANSPORTE
 MODELO ATACA
 Pág. 68



KIT DE TANQUETAS
 MODELO AKT
 Pág. 69



ALAVANCA DE ELEVAÇÃO
 MODELO APAEL
 Pág. 70