

MODELO EQB

BALANCINS COM BLOQUEIO



O balancim com mola mantém cargas no estado de suspensão. Desta forma, é possível utilizá-lo para manter ferramentas suspensas, permitindo que o operário tenha maior liberdade de trabalho e se canse menos.

Recomendado para tarefas repetitivas nos setores industriais, automóvel e da montagem em geral.

A sua aplicação permite reduzir significativamente a intensidade da carga laboral, melhorar a eficiência na produção e as condições de trabalho.

Características principais:

- Ancoragem auxiliar para evitar quedas de acordo com a norma DIN-15112.
- Gancho de suspensão giratório 360°.
- O bloqueio automático permite posicionar e bloquear a carga à altura desejada.
- Compacto e leve, possui 3 metros de cabo.
- Tampão de borracha para evitar o choque no retorno do gancho de carga.
- Gancho de carga de aço forjado com fecho de segurança robusto.
- Mola isolada para uma substituição rápida e segura.

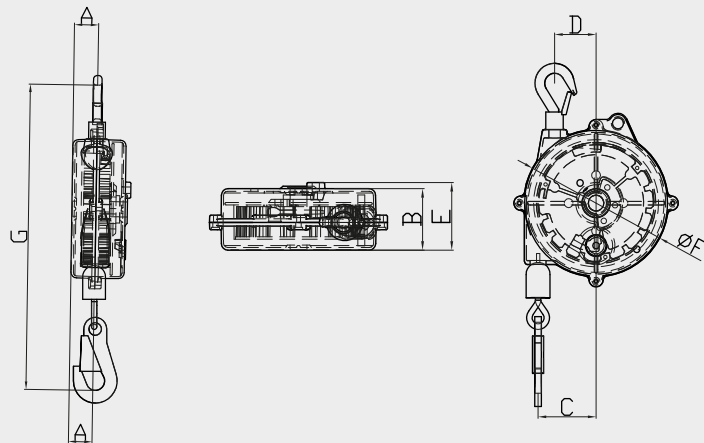

CÓDIGO	CAPACIDADE DE CARGA (KGS)	LONGITUDE DO CABO (M)
EQB13	1-3	3
EQB35	3-5	3

CÓDIGO	COTAS (MM)							PESO (KGS)
	A	B	C	D	E	F Ø	G	
EQB13	25	52	54	42	64	131	291	1.35
EQB35	25	52	54	42	64	131	291	1.60

ACESSÓRIOS RECOMENDADOS



CARRO TIPO A
SÉRIE 500
Pág. 22



PINÇAS DE ANCORAGEM
MODELO BC
Pág. 25



GRIFFE À POUTRELLE
MODELO WF
Pág. 49