

MODELO ECT4

DE CORRENTE TRIFÁSICO

As talhas elétricas de duas velocidades fabricam-se em capacidades que vão de 250 a 2.000 kg.

A relação de 4 a 1 de velocidade do modelo ECT4 é a ideal para uma grande variedade de aplicações, em velocidade lenta trabalha

com precisão, movendo a carga para a posição desejada, e com a velocidade rápida, a carga pode ser manuseada de forma eficaz e rápida. Para a velocidade lenta, prima o botão até meio e a velocidade rápida obtém-se premindo o botão completamente.

DOS VELOCIDADES

Características:

- Proteção do motor IP-54, proteção da botoeira IP-65.

Nota:

- Certifique-se de que a potência, a voltagem e a frequência são as adequadas.
- O desenho, os materiais e as especificações estão sujeitos a mudanças sem aviso prévio por motivos de melhorias.
- As talhas elétricas JAGUAR não são concebidas para a elevação de pessoas e não devem ser utilizadas para este fim.

OPCIONAL

- Comando à distância para todos os modelos.
- Correntes em aço inoxidável.
- Gancho giratório em aço inoxidável para modelos de 250kgs, 500kgs, e 1.000kgs.



ECT4 500 kg.

ECT4 · 250 KGS. - 1.000 KGS.
(apenas esquemático)

ECT4 · 2.000 KGS.
(apenas esquemático)

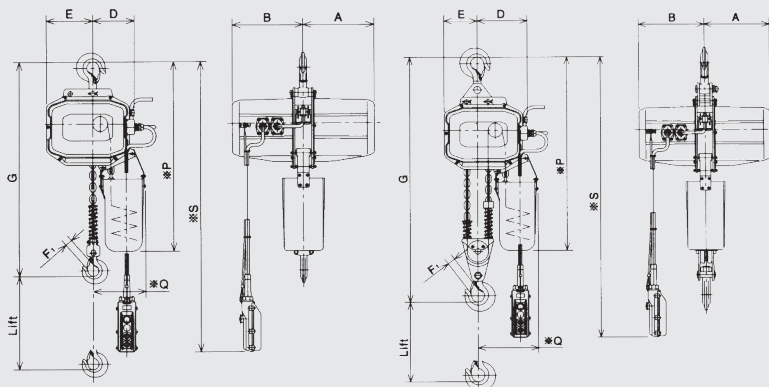

ESPECIFICAÇÕES STANDARD: MOD. ECT4, TALHA ELÉTRICA DE DUAS VELOCIDADES, TRIFÁSICO, MONOTENSÃO.

CÓDIGO	CAPACIDADE (KGS.)	ELEVA. (M.)	VEL. ELEVACÃO (M/MINUTO)				POT. MOTOR ELEV. (KW)				SERVIÇO (MIN.)		CORRENTE		ALTURA (MÁX.) G (MM.)	CARGA DE PROVA (KGS.)	PESO LIQ. APROX. (KGS.)	PRINCIPAIS DIMENSÕES (MM.)							
			RÁPIDO		LENTO		RÁPIDO		LENTO		RÁPIDO	LENTO	DIA. (MM.)	N° DE RAMAIS				A	B	D	E	F	P	Q	
			50 HZ	60 HZ	50 HZ	60 HZ	50 HZ	60 HZ	50 HZ	60 HZ															
AE01002	250	3	8,7	10,3	2,2	2,6	0,4	0,5	0,10	0,13	30	10	6,3	1	485	315	35	245	245	137	149	20	660	195	
AE02002	500		8,6	10,1	2,2	2,6	0,9	1,1	0,23	0,28			6,3	1	520	625	37	245	245	137	149	20	660	195	
AE03002	1.000		5,6	6,7	1,4	1,7	1,1	1,3	0,27	0,33			7,1	1	570	1.250	49	255	255	150	180	25	710	200	
AE04002	2.000		2,8	3,3	0,7	0,8	1,1	1,3	0,27	0,33			7,1	2	755	2.500	60	255	255	191	135	30	770	240	

ACESSÓRIOS RECOMENDADOS



GARRAS ARTICULADAS
MODELO BT
Pág. 48



LINGA "DOL"
Pág. 84



GARRAS FIXAS
MODELO B
Pág. 47



GANCHO DE PESAGEM
MODELO GPJ
Pág. 73