

## MODELO BL

### GARRAS PARA BLOQUES

#### Características:

- A garra JAGUAR modelo "BL" está fabricada para elevação vertical e transporte de diferentes produtos com lados paralelos sem danificar nem marcar o produto, válidas para todo o tipo de materiais como aço, madeira, plástico, betão, mármore, etc.
- A garra está bloqueada em posição aberta.
- Para efetuar a elevação, o operário deve acionar a alavanca e mantê-la para cima até que o pino suba. Ao posicionar a carga no solo, a garra solta a carga automaticamente.
- A carga mínima de trabalho não deve ser inferior a 10% da carga máxima de trabalho.

#### Nota:

Os mordentes estão cobertos por um material sintética especial que evita danificar ou marcar a carga.

Para o seu correto funcionamento, as faces da carga a elevar têm de estar paralelas.

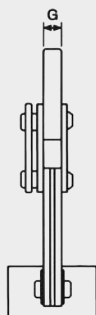
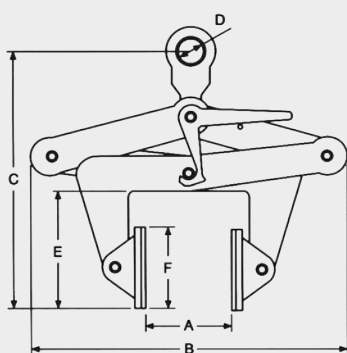

CÓDIGO	MODELO	CARGA MÁX. DE TRABALHO (KGS.)	CAPACIDADE DE ABERTURA EM (MM.)	PRINCIPAIS DIMENSÕES EM (MM.)						PESO (KGS.)
				A	B	C	D	E	F	
AGBL05	BL-05	500	30-110	30-110	275-325	270-420	45	100	70x80	6,5
AGBL10	BL-10	1.000	100-230	100-230	440-530	360-610	45	140	100x120	13
AGBL20	BL-20	2.000	220-360	220-360	600-675	400-680	45	170	100x120	18
AGBL30	BL-30	3.000	350-500	350-500	740-840	490-840	65	200	100x120	32

#### ACESSÓRIOS RECOMENDADOS

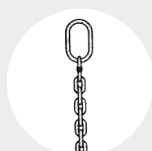

LINGA "SO"  
Pág. 84

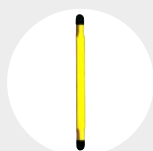

LINGAS PLANAS  
Pág. 94

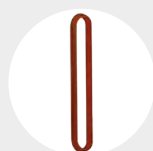

LINGAS REDONDAS  
Pág. 95



ÚTIL CARRINHOS  
MODELE UCAR  
Pág. 75