

MODELO ATACA

TANQUETAS DE TRANSPORTE

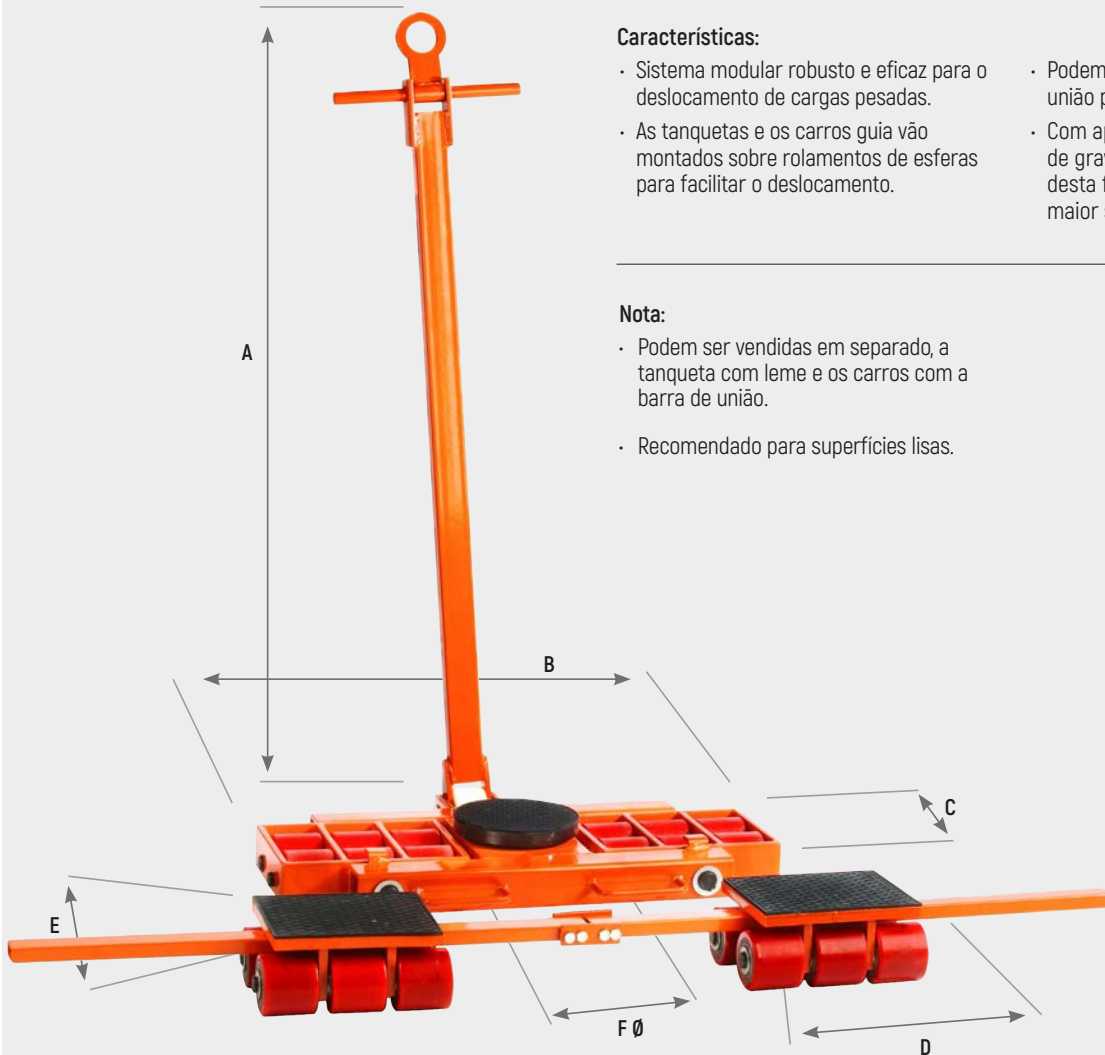

Características:

- Sistema modular robusto e eficaz para o deslocamento de cargas pesadas.
- As tanquetas e os carros guia vão montados sobre rolamentos de esferas para facilitar o deslocamento.
- Podem unir-se mediante as barras de união para repartir melhor a carga.
- Com apenas 110 mm, temos um centro de gravidade muito baixo, permitindo, desta forma, deslocar as cargas em maior segurança.

Nota:

- Podem ser vendidas em separado, a tanqueta com leme e os carros com a barra de união.
- Recomendado para superfícies lisas.

CÓDIGO	CAPACIDADE (KGS.)	ALTURA	A	B	C	D	E	F Ø	PESO NETO (KGS.)
ATACA 008	8.000	110	1.010	220	210	130	130	150	25
ATACA 012	12.000	110	1.010	220	210	200	175	150	30
ATACA 016	16.000	110	1.210	545	430	200	175	146	70
ATACA 020	20.000	110	1.210	545	430	270	180	145	83
ATACA 024	24.000	110	1.275	745	455	270	180	180	99
ATACA 030	30.000	110	1.275	745	455	256	300	180	117
ATACA 036	36.000	110	1.410	775	515	256	300	175	141

ACCESORIOS RECOMENDADOS



MACACO HIDRÁULICO DE UNHA
MODELO AGATU
Pág. 67



MACACOS CREMALHEIRA
MODELO GC
Pág. 66



ALAVANCA DE ELEVAÇÃO
MODELO APAEL
Pág. 70