

## MODÈLE GC

### CRICS À CRÉMAILLÈRE



Les crics à crémaillère JAGUAR sont conçus sur le principe de la transmission mécanique.

Les inconvénients des crics hydrauliques normaux sont surmontés, ce contrôle disparaît dans l'évent de la perte d'huile.

La haute qualité de sa structure en acier le rend sûr, fiable et durable.

Sa conception compacte avec levier rabattable permet une utilisation facile et une maintenance simple.

**Caractéristiques:**

- Levier pliant.
- Deux supports de fixation applicables.
- Plus haute gamme d'élévation.

**Remarque :**

- C'est l'un des meilleurs outils utilisés en réparation, maintenance, etc....
- La vitesse de levage et d'abaissement est contrôlable.

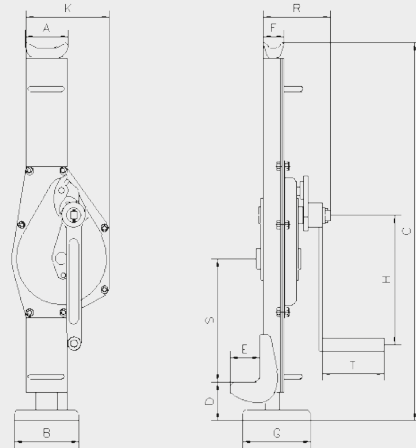

CODE	MODÈLE	CAPACITÉ (KG)	PUISSANCE (N.)	DIMENSIONS PRINCIPALES (mm)												POIDS NET (kg)
				A	B	C	D	E	F	G	H	K	R	S	T	
AGACR015	GC-15	1.500	280	81	100	600-900	60-360	55	46	110	225	147	119	175	113	14
AGACR030	GC-30	3.000	350	83	130	730-1100	75-445	65	45	138	249	170	140	235	128	20
AGACR050	GC-50	5.000	400	108	140	730-1075	80-425	71	68	170	275	190	155	217	128	28
AGACR100	GC-100	10.000	580	124	140	800-1220	90-510	86	76	170	300	252	185	210	250	46,5
AGACR160	GC-160	16.000	640	135	150	795-1135	90-430	80	85	180	300	275	210	210	250	65

ACCESSOIRES RECOMMANDÉS



CHARIOTS À PATINS À ROULETTES  
 MODÈLE ATACA  
 Pag. 68



KITS DE CHARIOT  
 MODÈLE AKT  
 Pag. 69



LEVIER DE LEVAGE  
 MODÈLE APAEL  
 Pag. 70