

MODELO EQB

EQUILIBRADORES CON BLOQUEO



El equilibrador de muelle mantiene cargas en estado suspendido. De esta manera se puede emplear para mantener herramientas suspendidas permitiendo al operario mayor libertad de trabajo y reduciendo su fatiga.

Recomendado para tareas repetitivas en sectores industriales, automoción y de montaje en general.

Su aplicación permite reducir significativamente la intensidad de la carga laboral, mejorar la eficiencia en la producción y las condiciones de trabajo.

Características principales:

- Anclaje auxiliar para evitar caídas según norma DIN-15112.
- Gancho de suspensión giratorio 360°.
- El bloqueo automático permite posicionar y bloquear la carga a la altura deseada.
- Compacto y ligero provisto de 3 metros de cable.
- Tope de goma para evitar el golpe en el retorno del gancho de carga.
- Gancho de carga de acero forjado provisto de cierre de seguridad robusto.
- Muelle encapsulado para una sustitución rápida y segura.

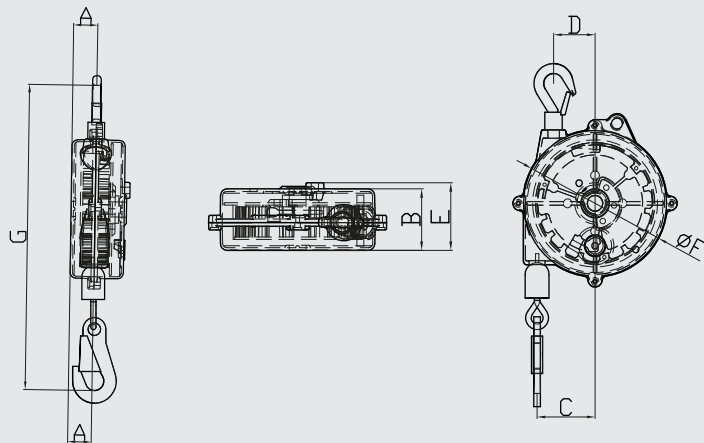

CÓDIGO	CAPACIDAD DE CARGA (KG)	LONGITUD DE CABLE (M)
EQB13	1-3	3
EQB35	3-5	3

CÓDIGO	COTAS (MM)							PESO (KGS)
	A	B	C	D	E	F Ø	G	
EQB13	25	52	54	42	64	131	291	1.35
EQB35	25	52	54	42	64	131	291	1.60

ACCESORIOS RECOMENDADOS



CARRO TIPO A
SERIE 500
Pág. 22



PINZAS DE ANCLAJE
MODELO BC
Pág. 25



GARRA DE HUSILLO
MODELO WF
Pág. 51