

MODELOS ECG4 - ECTG4 - ECP4 - ECTP4

DE CADENA CON CARRO A CADENA O EMPUJE TRIFÁSICO

UNA O DOS VELOCIDADES



ECG4-ECTG4
1 Ton.

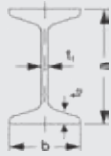

Características:

- Protección del motor IP-54, protección de la botonera IP-65, mando a baja tensión a 24v.

OPCIONAL

- Mando a distancia para todos los modelos.
- Cadenas en inox.
- Gancho giratorio inox para modelos de 250kgs. 500kgs. y 1.000kgs.

ECG4 - ECTG4 · 250 KGS. - 5.000 KGS. (sólo esquemático)

Polipastos eléctricos de cadena con carro a cadena de una o dos velocidades.

ECP4 - ECTP4 · 250 KGS. - 5.000 KGS. (sólo esquemático)

Polipastos eléctricos de cadena con carro a empuje de una o dos velocidades.

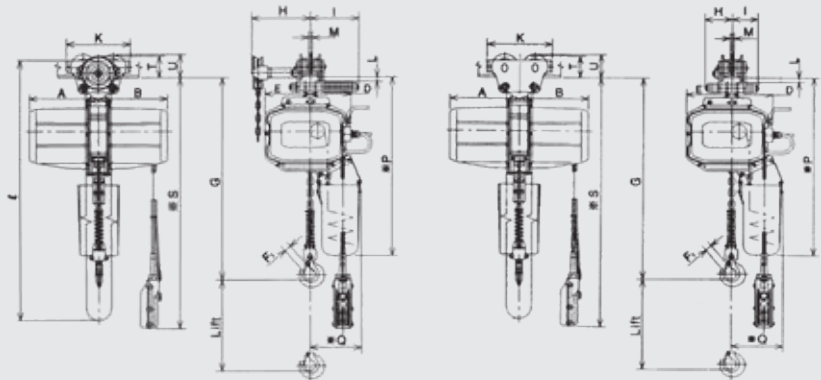

ESPECIFICACIONES UNA VELOCIDAD DE ELEVACIÓN ECG4 - ECP4

CAPACIDAD (KGS.)	ELEVACIÓN (M.)	VEL. ELEVACIÓN (M/MINUTO)		POT. MOTOR ELEV. (KW)		SERVICIO (MIN.)	CADENA	
		50 HZ	60 HZ	50 HZ	60 HZ		DIA. (MM.)	N° DE RAMALES
250	3	8,7	10,3	0,4	0,5	30	6,3	1
500	3	8,6	10,1	0,9	1,1		6,3	1
1.000	3	5,6	6,6	1,1	1,3		7,1	1
2.000	3	2,8	3,3	1,1	1,3		7,1	2
3.000	4	4,4	5,2	2,5	3,0		11,2	1
5.000	4	2,6	3,1	2,5	3,0	11,2	2	

ESPECIFICACIONES DOS VELOCIDADES DE ELEVACIÓN ECTG4 - ECTP4

CAPACIDAD (KGS.)	ELEVACIÓN (M.)	VEL. ELEVACIÓN (M/MINUTO)				POT. MOTOR ELEV. (KW)				SERVICIO (MIN.)		CADENA	
		RÁPIDO		LENTO		RÁPIDO		LENTO		RÁPIDO	LENTO	DIA. (MM.)	N° DE RAMALES
		50 HZ	60 HZ	50 HZ	60 HZ	50 HZ	60 HZ	50 HZ	60 HZ				
250	3	8,7	10,3	2,2	2,6	0,4	0,5	0,10	0,13	30	10	6,3	1
500		8,6	10,1	2,2	2,6	0,9	1,1	0,23	0,28			6,3	1
1.000		5,6	6,7	1,4	1,7	1,1	1,3	0,27	0,33			7,1	1
2.000		2,8	3,3	0,7	0,8	1,1	1,3	0,27	0,33			7,1	2

ESPECIFICACIONES ESTÁNDAR: MOD. ECG4 - ECTG4, POLIPASTOS ELÉCTRICOS CON CARRO A CADENA. ECP4 - ECTP4, POLIPASTOS ELÉCTRICOS CON CARRO A EMPUJE, UNA O DOS VELOCIDADES, TRIFÁSICO, MONOTENSIÓN.

CAPACIDAD (KGS.)	ELEVACIÓN (M.)	ECG4 - ECTG4 / ECP4 - ECTP4												ECG4 - ECTG4			ECP4 - ECTP4			
		ANCHURA VIGA B (MM.)	MÍNIMO RADIO (M.)	ALTURA MÁX. G (MM.)	PRINCIPALES DIMENSIONES (MM.)										H (MM.)	LONG. CAD. (M.)	PESO NETO APROX. *(KGS.)	H (MM.)	PESO NETO APROX. *(KGS.)	
					A	B	D	E	F1	I	K	L	M	*P						*Q
250	3	50-140	0,8	585	245	245	137	149	20	105	206	24-t2	b-42	770	195	b/2 +275	3	47	b/2 +105	42
500	3	50-140	1,0	620	245	245	137	149	20	105	206	24-t2	b-42	770	195	b/2 +275	3	49	b/2 +105	44
1.000	3	58-140	1,5	680	255	255	150	180	25	115	235	24-t2	b-42	800	200	b/2 +280	3	65	b/2 +115	59
2.000	3	74-165	2,0	790	255	255	191	127	30	128	270	28-t2	b-63	850	240	b/2 +285	3	79	b/2 +128	74
3.000	4	74-203	2,5	910	335	335	195	127	36	133	320	27-t2	b-63	1.000	235	b/2 +150	4	131	b/2 +133	127
5.000	4	95-185	2,5	1120	335	335	247	93	43	166	385	35-t2	b-76	1.150	290	b/2 +339	4	185	b/2 +166	175

ACCESORIOS RECOMENDADOS



GARRAS ARTICULADAS
MODELO BT
Pág. 36



ESLINGA "DOL"
Pág. 80



GARRAS FIJAS
MODELO B
Pág. 37



GANCHO PESADOR
MODELO GPJ
Pág. 70