



MODELO TA

TORNOS MURALES



Los tornos murales están provistos de una manivela para poder subir y bajar con facilidad. Están continuamente frenados, de esta manera se evita el riesgo de una caída repentina de la carga. Con el nuevo acabado anti corrosivo alarga la vida del aparato incluso en exteriores.

Características principales:

- Seguridad total tanto en subida como en bajada, gracias al sistema de tornillo sinfin que hace posible que la carga quede suspendida si no se acciona la manivela, totalmente frenado.
- Permite añadir los metros cable según necesidades.

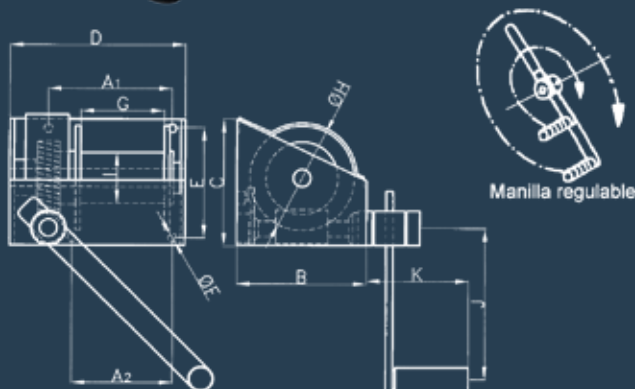

MODELO	CARGA MÁX. DE TRABAJO (KGS.)	PRINCIPALES DIMENSIONES EN (MM.)											DIAMETRO DEL CABLE RECOMENDADO EN (MM.)	CAPACIDAD DEL CABLE EN METROS	ESFUERZO DE LA MANIVELA (KGS.)	PESO APROXIMADO (KGS.)	
		A1	A2	B	C	D	E	F	G	H	I	J					K
TA-25	250	137	100	149	152	199	117	11	95	118	58	250	180	6	20	12	10
TA-50	500	182	130	181	181	260	140	13	148	150	69	255	180	7	25	13	15,3
TA-100	1.000	167	165	280	300	300	248	17	158	244	100	375	210	9	35	14	29,5
TA-200	2.000	258	220	340	340	395	295	22	233	285	130	380	194	13	30	22	70

ACCESORIOS RECOMENDADOS



GANCHO CON PESTILLO GIRATORIO
Pág. 76



GRILLETES
Pág. 94

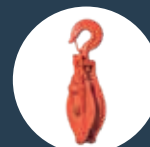

PASTECAS BISAGRA
MODELO PBG
Pág. 30