

## MODÈLE ME

MINI TREUIL ÉLECTRIQUE À CÂBLE  
MONOPHASÉ



### UNE VITESSE



Il s'agit d'un appareil léger et compact comprenant deux accessoires de suspension permettant un verrouillage à la fois cylindrique et carré. Il peut être facilement adapté à la bannière JAGUAR.

C'est un appareil idéal pour les travaux de construction, d'agriculture, d'industrie, etc..

### Features:

- Cable guiding.
- Return hook to double the load capacity.
- 1.5.m keypad.

### OPTIONAL

- Possibility to equip with banner.

### AMÉLIORATIONS

- 1 - Un système innovant pour éviter le gondolage du câble, sans tension arrête le processus d'enroulement du câble dans le baril.
- 2 - Télécommande optionnelle.
- 3 - Extrémité en acier.
- 4 - Possibilité d'adaptation à la bannière.
- 5 - Deux systèmes de couplage, tube cylindrique et tube carré.

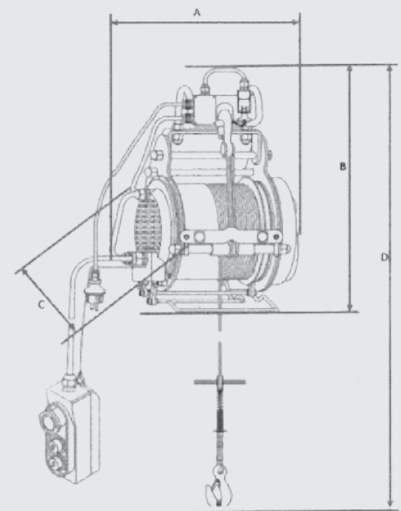

### SPÉCIFICATIONS STANDARD

MODÈLE	CAPACITÉ (Kg)	VITESSE DE LEVAGE (m/MINUTE)	PUISSANCE DU MOTEUR (W)	LONGUEUR DE CÂBLE (NDS)
ME 250/500	250/500 (2)	8/4(2)	1.000	38/19(2)
ME 400/800	400/800 (2)	8/4(2)	1.300	32/16(2)

### SPÉCIFICATIONS STANDARD: MODÈLE ME

	ME 250/500	ME 400/800
A	320	360
B	395	500
C	330	300
D	760	950
Peso	37,8	41

### ACCESSOIRES RECOMMANDÉS



ÉLINGUE "DOL"  
Pag. 80



ÉLINGUES SANGLE  
Pag. 90



ÉLINGUES  
RONDES  
Pag. 91