

# MODELO ECCH4

## DE CORRENTE MONOFÁSICO

### Características:

- Proteção do motor IP-54, proteção da botoeira IP-65.

### OPCIONAL

- Comando à distância para todos os modelos.
- Correntes em aço inoxidável.
- Gancho giratório em aço inoxidável para modelos de 500kgs. e 1.000kgs.

### Nota:

- a) Certifique-se de que a potência, a voltagem e a frequência são as adequadas.  
 b) O desenho, os materiais e as especificações estão sujeitos a mudanças sem aviso prévio por motivos de melhorias.

- c) As talhas elétricas JAGUAR não são concebidas para a elevação de pessoas e não devem ser utilizadas para este fim.

### UNA VELOCIDAD



ECCH4  
1.000 kg.

**ECCH4 · 500 KGS. - 1.000 KGS.**  
(apenas esquemático)

**ECCH4 · 2.000 KGS.**  
(apenas esquemático)

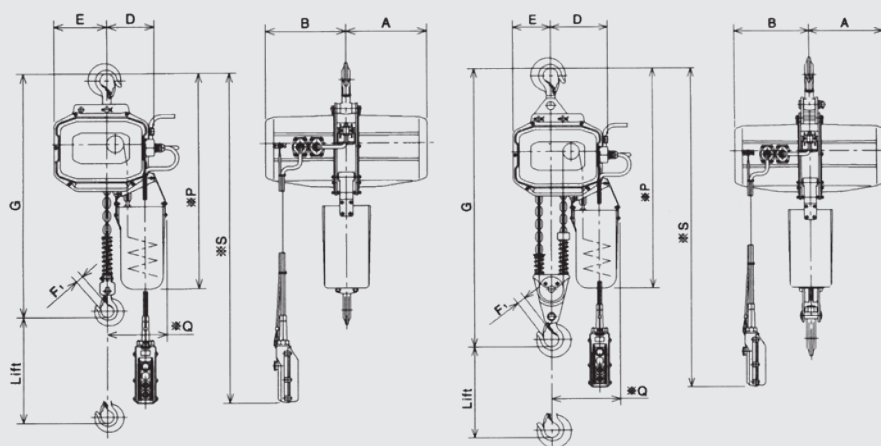

### ESPECIFICAÇÕES STANDARD: MOD. ECCH4, TALHA ELÉTRICA DE UMA VELOCIDADE, MONOFÁSICO, MONOTENSÃO.

CAPACIDADE (KGS.)	ELEVACÃO (M.)	VEL. ELEVACÃO (M./MINUTO)	POT. MOTOR ELEV. (KW)	SERVIÇO (MIN.)	CORRENTE		ALTURA (MÁX.) G (MM.)	PESO LÍQUIDO APROX. (KGS.)	CARGA DE PROVA (KGS.)	PRINCIPAIS DIMENSÕES (MM.)								
		50 HZ	50 HZ		DIÃ. (MM.)	Nº DE RAMAIS				A	B	D	E	F	P	Q		
500		5,2	0,8			1	620	60	625	168	146	25	670	195				
1.000	3	5,2	1,2	30	7,1	1	600	63	1.250	249	168	146	30	670	195			
2.000		2,6	1,2			2	760	70	2.500	180	134	33	750	235				

### ACESSÓRIOS RECOMENDADOS

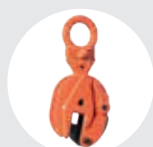

**GARRAS ARTICULADAS**  
MODELO BT  
Pág.36



**LINGA "DOL"**  
Pág. 80

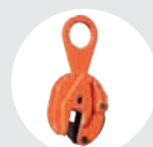

**GARRAS FIXAS**  
MODELO B  
Pág. 37



**GANCHO DE PESAGEM**  
MODELO GPJ  
Pág. 70