

MODÈLE COMPACT

PALANS ÉLECTRIQUES À CHAÎNES MONOPHASÉS

L'outil parfait pour les assembleurs petits et légers.

Caractéristiques:

- Deux vitesses
- Changement de vitesse via le clavier.
- Jusqu'à 50 mètres de chaîne.
- Corps en aluminium
- Limiteur de charge.
- Protecteur de chaleur.
- Protection IP-54 du moteur, protection IP-65 du clavier.

AVEC RÉGULATEUR DE VITESSE



Note: Comprend une mallette de transport.

COMPACT - 024
(schématique seulement)

COMPACT - 048
(schématique seulement)

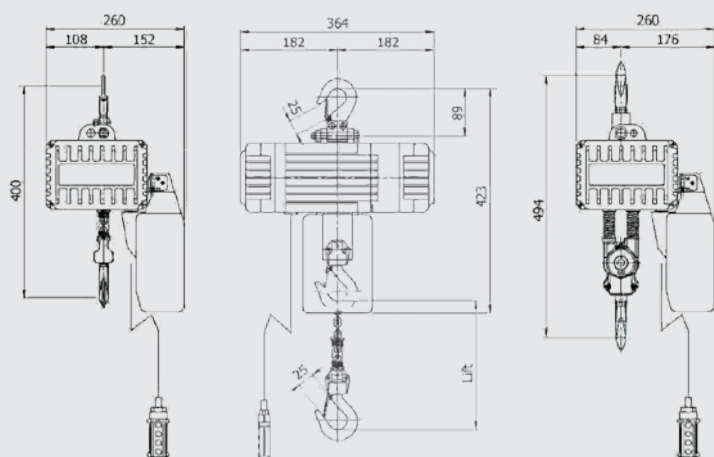

SPÉCIFICATIONS STANDARD: MODÈLE COMPACT

MODÈLE	CAPACITÉ (Kg)	LEVAGE (m)	VITESSE DE LEVAGE (m/MINUTE)	PUISSANCE DU MOTEUR (W)	SERVICE (MIN.)	CHAÎNE (MIN.)	N°. DE BRINS	POIDS NET APPROX. *(Kg)
COMPACT - 024	240		0-3,2/12,5				1	16,5
		3		600	15	4X12		
COMPACT - 048	480		0-1,6/6,3				2	19,4

ACCESSOIRES RECOMMANDÉS



ÉLINGUE "DOL"
Pag. 80

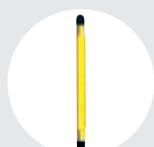

ÉLINGUES SANGLE
Pag. 90

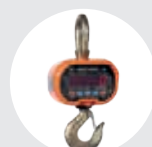

BALANCES DE GRUE
MODÈLE GPJ
Pag. 70



CHARIOT TYPE B
SÉRIE 500
Pag. 22