

MODELOS ECE4 - ECTE4

DE CORRENTE COM CARRO ELÉTRICO TRIFÁSICO

Características:

- Proteção do motor IP-54, proteção da botoeira IP-65.

OPCIONAL

- Comando à distância para todos os modelos.
- Correntes em aço inoxidável.
- Gancho giratório em aço inoxidável para modelos de 250kgs. 500kgs. e 1.000kgs.

UMA OU DUAS VELOCIDADES

ECE4 - ECTE4 · 250 KGS. - 500 KGS.
1.000 KGS. - 3.000 KGS.

(apenas esquemático)

Talha elétrica de corrente com carro elétrico de uma ou duas velocidades.

ECE4 - ECTE4 · 2.000 KGS. - 5.000 KGS.
(apenas esquemático)

Talha elétrica de corrente com carro elétrico de uma ou duas velocidades.

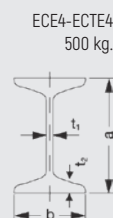
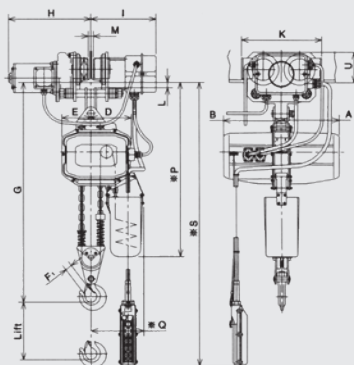
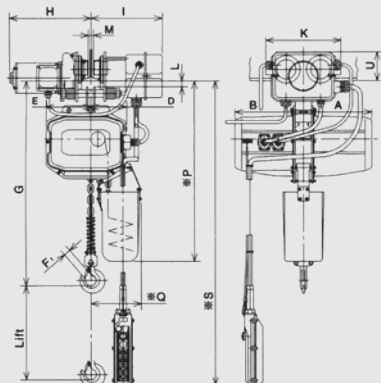

ESPECIFICAÇÕES UMA VELOCIDADE DE ELEVAÇÃO

CAPACIDADE (KGS.)	ELEVAÇÃO (M.)	VEL. ELEVAÇÃO (M/MINUTO)		POT. MOTOR ELEV. (KW)		SERVIÇO (MIN.)	CORRENTE	
		50 HZ	60 HZ	50 HZ	60 HZ		DIÁ. (MM.)	N° DE RAMAIS
		250	3	8,7	10,3			
500	3	8,6	10,1	0,9	1,1	30	6,3	1
1.000	3	5,6	6,6	1,1	1,3		7,1	1
2.000	3	2,8	3,3	1,1	1,3		7,1	2
3.000	4	4,4	5,2	2,5	3,0	11,2	1	
5.000	4	2,6	3,1	2,5	3,0	11,2	2	

ESPECIFICAÇÕES DUAS VELOCIDADES DE ELEVAÇÃO

CAPACIDADE (KGS.)	ELEVAÇÃO (M.)	VEL. ELEVAÇÃO (M/MINUTO)				POT. MOTOR ELEV. (KW)				SERVIÇO (MIN.)		CORRENTE	
		RÁPIDO		LENTO		RÁPIDO		LENTO		RÁPIDO	LENTO	DIÁ. (MM.)	N° DE RAMAIS
		50 HZ	60 HZ	50 HZ	60 HZ	50 HZ	60 HZ	50 HZ	60 HZ				
		250	3	8,7	10,3	2,2	2,6	0,4	0,5	0,10	0,13	30	10
500	8,6	10,1		2,2	2,6	0,9	1,1	0,23	0,28	6,3	1		
1.000	5,6	6,7		1,4	1,7	1,1	1,3	0,27	0,33	7,1	1		
2.000	2,8	3,3		0,7	0,8	1,1	1,3	0,27	0,33	7,1	2		

ESPECIFICAÇÕES STANDARD: MOD. ECE4 - ECTE4, TALHA ELÉTRICA COM CARRO ELÉTRICO DE UMA OU DUAS VELOCIDADE, TRIFÁSICO, MONOTENSÃO.

CAPACIDADE (KGS.)	VEL. DO CARRO (M/MINUTO)		POTÊNCIA MOTOR CARRO (KW.)	SERVIÇO (MIN.)	LARGURA DE VIGA B (MM.)	MÍNIMO RAIOS DE CURVA (M.)	ALTURA G (MAX.) (MM.)	PESO LÍQUIDO APROX. (KGS.)	PRINCIPAIS DIMENSÕES (MM.)											
	50 HZ	60 HZ							A	B	D	E	F1	H	I	K	L	M	*P	*Q
250			0,2	30	58-125	1,0	495	62	245	245	137	149	20	b/2 +280	b/2 +240	240	32-t	b-49	670	195
500			0,2		58-125	1,0	530	65	245	245	137	149	20	b/2 +280	b/2 +240	240	32-t	b-49	670	195
1.000	20	24	0,2		58-125	1,0	565	80	255	255	150	168	25	b/2 +208	b/2 +240	240	32-t	b-49	705	200
2.000			0,4		75-155	1,0	820	110	255	255	191	140	30	b/2 +325	b/2 +250	360	33-t	b-70	790	220
3.000			0,4		95-185	1,5	805	176	350	335	195	150	36	b/2 +330	b/2 +240	390	37-t	b-76	920	235
5.000	10	12	0,75		95-185	1,5	975	229	350	300	247	93	43	b/2 +330	b/2 +245	434	38-t	b-80	1.010	290

OPCIONAL: Velocidade do carro 10 metros/minuto para capacidades de 250 a 3000.

ACESSÓRIOS RECOMENDADOS

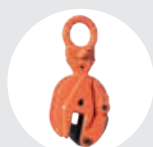

GARRAS ARTICULADAS
MODELO BT
Pág. 36



LINGA "DOL"
Pág. 80

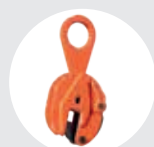

GARRAS FIXAS
MODELO B
Pág. 37



GANCHO DE PESAGEM
MODELO GPJ
Pág. 70