

# MODÈLES ECE4 - ECTE4

PALANS ÉLECTRIQUES À CHÂÎNES AVEC CHARIOT ÉLECTRIQUE

### Caractéristiques:

- Protection IP-54 du moteur, protection IP-65 du clavier.

### OPTIONNEL

- Télécommande pour tous les modèles
- Chaînes en acier inoxydable.
- Crochet rotatif en acier inoxydable pour les modèles de 250 kg, 500 kg et 1000 kg.

### UNE OU DEUX VITESSES



ECE4-ECTE4  
500 kg.

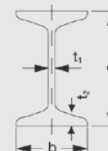

**ECE4 - ECTE4 · 250 Kg - 500 Kg.**  
- 1000 Kg - 3000 Kg.  
(schématique seulement)  
Palans électriques à chaîne avec chariot électrique à une ou deux vitesses.

**ECE4 - ECTE4 · 2.000 Kg - 5.000 Kg**  
(schématique seulement)  
Palans électriques à chaîne avec chariot électrique à une ou deux vitesses.

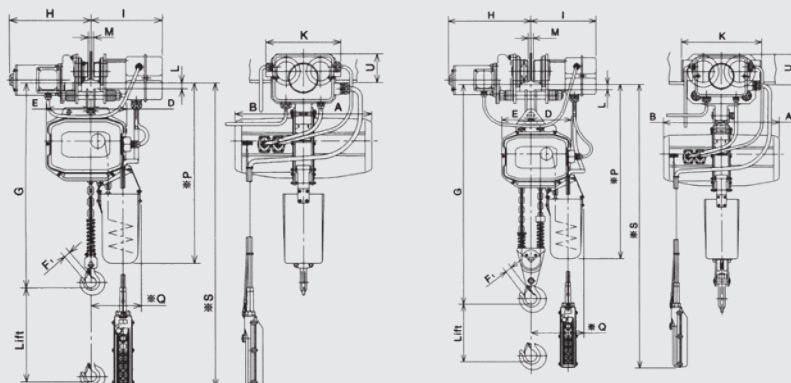

### SPÉCIFICATIONS D'UNE (1) VITESSE DE LEVAGE

CAPACITÉ (Kg)	LEVAGE (m.)	LEVAGE (m/MINUTE)		PUISSANCE D'ÉLEVATION DU MOTEUR (KW)		SERVICE (MIN.)	CHAÎNE	
		50 HZ	60 HZ	50 HZ	60 HZ		DIA. (mm.)	No. DE BRINS
250	3	8,7	10,3	0,4	0,5	30	6,3	1
500	3	8,6	10,1	0,9	1,1		6,3	1
1.000	3	5,6	6,6	1,1	1,3		7,1	1
2.000	3	2,8	3,3	1,1	1,3		7,1	2
3.000	4	4,4	5,2	2,5	3,0		11,2	1
5.000	4	2,6	3,1	2,5	3,0	11,2	2	

### SPÉCIFICATIONS DE DEUX (2) VITESSES DE LEVAGE

CAPACITÉ (KGS.)	LEVAGE (M.)	VITESSE DE LEVAGE (m/MINUTE)				PUISSANCE DE L'ÉLEVATION DU MOTEUR (KW)				SERVICE (MIN.)		CHAÎNE	
		RAPIDE		LENT		RAPIDE		LENT		FAST	SLOW	DIA. (mm.)	No. DE BRINS
		50 HZ	60 HZ	50 HZ	60 HZ	50 HZ	60 HZ	50 HZ	60 HZ				
250	3	8,7	10,3	2,2	2,6	0,4	0,5	0,10	0,13	30	10	6,3	1
500		8,6	10,1	2,2	2,6	0,9	1,1	0,23	0,28			6,3	1
1.000		5,6	6,7	1,4	1,7	1,1	1,3	0,27	0,33	7,1	1		
2.000		2,8	3,3	0,7	0,8	1,1	1,3	0,27	0,33	7,1	2		

### SPÉCIFICATIONS STANDARD: MOD. ECP4 - ECTP4, PALAN AVEC CHARIOT ÉLECTRIQUE À UNE OU DEUX VITESSES, TRIPHASÉ, MONOTENSION.

CAPACITÉ (Kg)	VITESSE M/ MINUTE		PUISSANCE DE LEVAGE (KW.)	SERVICE (MIN.)	LARGEUR DU FAISCEAU B (mm)	RAYON MINIMUM (M.)	HAUTEUR MAX. G (mm)	POIDS NET APPROX. (Kg)	DIMENSIONS PRINCIPALES (mm)											
	50 HZ	60 HZ							A	B	D	E	F1	H	I	K	L	M	*P	*Q
250			0,2	30	58-125	1,0	495	62	245	245	137	149	20	b/2 +280	b/2 +240	240	32-t	b-49	670	195
500			0,2		58-125	1,0	530	65	245	245	137	149	20	b/2 +280	b/2 +240	240	32-t	b-49	670	195
1.000	20	24	0,2		58-125	1,0	565	80	255	255	150	168	25	b/2 +208	b/2 +240	240	32-t	b-49	705	200
2.000			0,4		75-155	1,0	820	110	255	255	191	140	30	b/2 +325	b/2 +250	360	33-t	b-70	790	220
3.000			0,4		95-185	1,5	805	176	350	335	195	150	36	b/2 +330	b/2 +240	390	37-t	b-76	920	235
5.000	10	12	0,75	95-185	1,5	975	229	350	300	247	93	43	b/2 +330	b/2 +245	434	38-t	b-80	1.010	290	

OPTIONNEL: Vitesse du chariot 10 mètres / minute pour des capacités de 250 à 3000.

### ACCESSOIRES RECOMMANDÉS

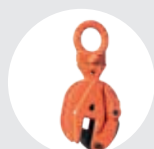

PINCES MULTIPOSITION  
MODÈLE BT

Pag. 36



ÉLINGUE "DOL"

Pag. 80

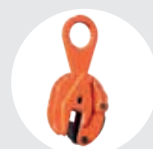

PINCES DE POSITION SIMPLE  
MODÈLE B

Pag. 37

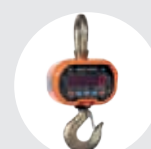

BALANCES DE GRUE  
MODÈLE GPJ

Pag. 70