

# MODÈLE BNM

## PINCE À TÔLE VERTICALE NON MARQUANTE



**Caractéristiques:**

- La pince "BNM" est une pince à 2blocs.
- La pince peut être utilisée pour soulever, manipuler et transporter des plaques en acier (inoxydable), en aluminium, en bois et en marbre.
- Après avoir soulevé et manipulé la pince ne laisse aucune trace.
- Les capacités de levage et d'ouverture sont gravées latéralement sur le corps.
- Au cas où il n'a pas de charge de travail minimale, la plaque doit être propre et sèche.

**Note:**

La pince est bloquée à la fois en position ouverte et en position fermée.

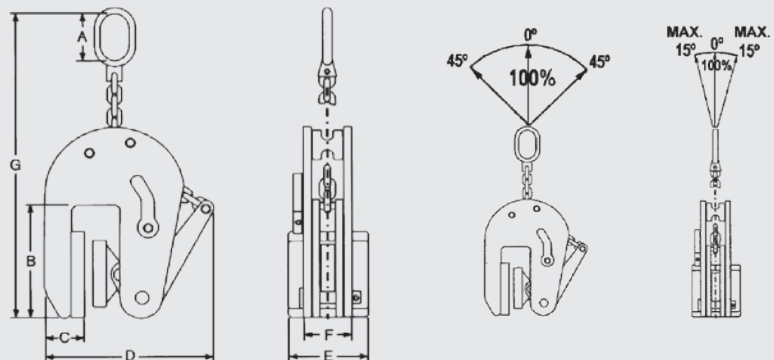

MODÈLE	Charge maximale de travail (Kg.)	CAPACITÉ D'OUVERTURE (mm.)	DIMENSIONS PRINCIPALES (mm)							POIDS (Kg.)
			A	B	C	D	E	F	G	
BNM-05	500	1-20	70x38	103	48	177	80	48	435	5,7
BNM-051	500	17-37	79x39	103	48	187	80	48	455	6
BNM-10	1.000	1-30	79x39	103	46	195	80	52	447	6,5
BNM-20	2.000	1-50	99x49	123	63	260	80	65	670	14,2
BNM-30	3.000	1-60	99x49	123	63	260	80	65	650	14,2

**ACCESSOIRES RECOMMANDÉS**

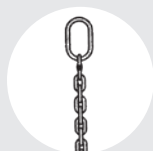

ÉLINGUE "SO"  
Pag. 80



ÉLINGUES SANGLE  
Pag. 90



ROUND SLINGS  
Pag. 91



ÉLINGUE "DO"  
Pag. 80