

# MODÈLE BL

PINCES DE LEVAGE DE BLOC

### Caractéristiques:

- La pince modèle JAGUAR «BL» est conçue pour le levage vertical et le transport de différents produits à côtés parallèles sans endommager ni marquer le produit. Elle est valable pour tous les types de matériaux tels que l'acier, le bois, le plastique, le béton, le marbre, etc.
- La pince est bloquée en position ouverte.
- Pour le levage, l'opérateur doit actionner le levier et le maintenir vers le haut jusqu'à ce que le boulon à œil se lève. Lors du positionnement de la charge sur le sol, la pince libère la charge automatiquement.
- La charge de travail minimale ne doit pas être inférieure à 10% de la charge de travail maximale.

### Note:

Les pinces sont recouvertes d'un plastique spécial qui empêche tout endommagement ou tout marquage de la charge.

Pour un fonctionnement correct, les côtés de la charge doivent être parallèles.

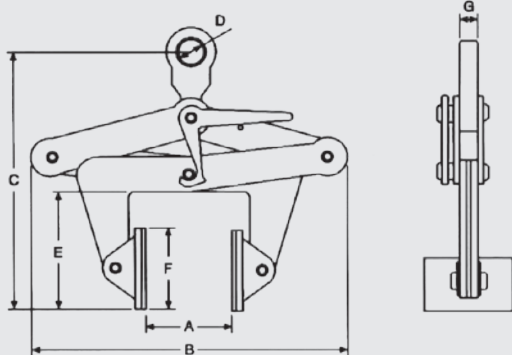

MODÈLE	Charge maximale de travail (Kg.)	OUVERTURE (mm.)	DIMENSIONS PRINCIPALES (mm)						POIDS (Kg.)
			A	B	C	D	E	F	
BL-05	500	30-110	30-110	275-325	270-420	45	100	70x80	6,5
BL-10	1.000	100-230	100-230	440-530	360-610	45	140	100x120	13
BL-20	2.000	220-360	220-360	600-675	400-680	45	170	100x120	18
BL-30	3.000	350-500	350-500	740-840	490-840	65	200	100x120	32

### ACCESORIOS RECOMENDADOS

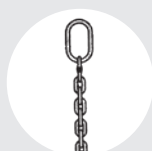

ÉLINGUE "SO"  
Pag. 80



ÉLINGUES SANGLE  
Pag. 90



ÉLINGUES RONDES  
Pag. 91



CROCHET DE LEVAGE POUR CHARIOT  
MODÈLE UCAR  
Pag. 56