

MODÈLE B

PINCES DE POSITION SIMPLE

Les pinces JAGUAR de modèle «B» sont conçues pour transporter verticalement des tôles d'acier tout en maintenant une force de préhension totale sur l'ouverture.

Caractéristiques:

- Le dispositif de fermeture de sécurité à levier situé sur un côté de l'appareil facilite le serrage de la charge.
- Le levier, équipé d'un ressort puissant, maintient la charge bloquée en toute sécurité, même lorsqu'il est soutenu et que l'anneau n'est pas tendu.

- Les mâchoires sont en acier trempé, avec une surface dentée. Elles agrippent la pièce à transporter de manière positive et efficace, obtenant ainsi des résultats optimaux.
- La dureté des tôles d'acier à soulever ne doit pas être supérieure à HRC 37 (HB-345).
- La charge de travail minimale ne doit pas être inférieure à 10% de la charge de travail maximale.
- La capacité de levage et l'ouverture sont gravées latéralement sur le corps.



Note:

- Si la charge est grande, il est préférable d'utiliser au moins deux pinces avec une élingue à bride à 2 jambes ou avec un palonnier.
- Il est recommandé de lever une seule tôle à la fois.

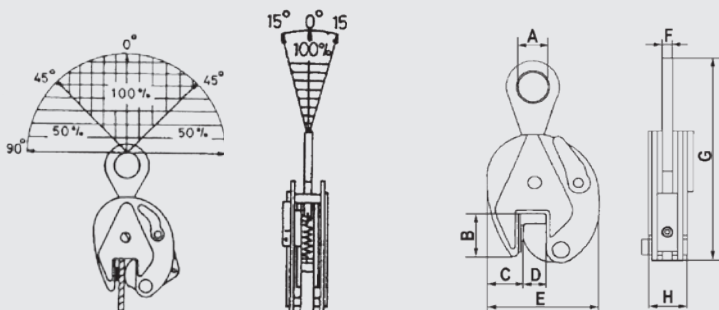

MODÈLE	Charge maximale de travail (Kg)	CAPACITÉ D'OUVERTURE (mm.)	DIMENSIONS PRINCIPALES (mm)								POIDS (Kg)
			A	B	C	D	E	F	G	H	
B-05	500	0-15	30	43	30	0-15	103	10	215	36	1,8
B-10	1.000	0-20	48	63	51	0-20	138	14	290	55	4,2
B-20	2.000	0-25	70	76	62	0-25	164	16	370	56	6,7
B-30	3.000	0-30	76	85	56	0-30	193	20	430	78	14
B-50	5.000	0-50	80	100	65	0-50	215	25	495	91	20,0

ACCESORIOS RECOMENDADOS



ÉLINGUE "50"
Pag. 80



ÉLINGUE SANGLE
Pag. 90



ÉLINGUES RONDES
Pag. 91

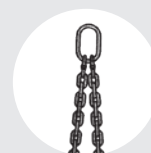

ÉLINGUE "DO"
Pag. 80