

MODELO TA GUINCHOS DE PAREDE



Os guinchos de parede possuem uma manivela para poder subir e descer facilmente. Estão constantemente travados, desta forma, evita-se o risco de queda repentina da carga. Com o novo acabamento anti corrosão, aumenta o tempo de vida útil do aparelho, inclusive em exteriores.

Características principais:

- Segurança total, tanto na subida como na descida, graças ao parafuso sem-fim que possibilita que a carga fique suspensa caso não se acione a manivela, totalmente travado.
- Permite acrescentar os metros do cabo segundo a necessidade.

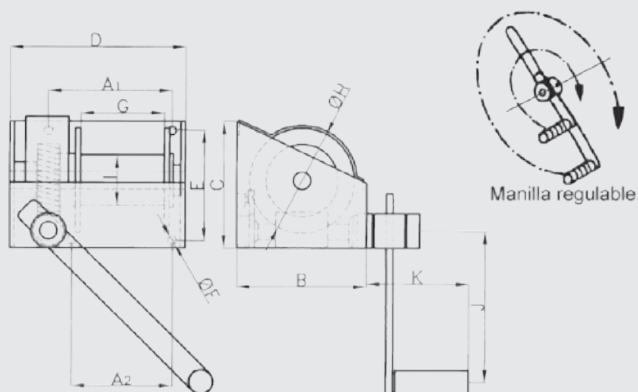

MODELO	CARGA MÁX. DE TRABALHO (KGS.)	PRINCIPAIS DIMENSÕES EM (MM.)											DIÂMETRO DO CABO RECOMENDADO EM (MM.)	CAPACIDADE DO CABO EM METROS	ESFORÇO DA MANIVELA (KGS.)	PESO APROXIMADO (KGS.)	
		A1	A2	B	C	D	E	F	G	H	I	J					K
TA-25	250	137	100	149	152	199	117	11	95	118	58	250	180	6	20	12	10
TA-50	500	182	130	181	181	260	140	13	148	150	69	255	180	7	25	13	15,3
TA-100	1.000	167	165	280	300	300	248	17	158	244	100	375	210	9	35	14	29,5
TA-200	2.000	258	220	340	340	395	295	22	233	285	130	380	194	13	30	22	70

ACESSÓRIOS RECOMENDADOS

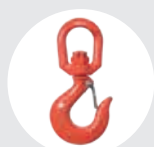

GANCHO COM TRINCO GIRATÓRIO
Pág. 76



MANILHAS
Pág. 94



TALHAS COM DOBRADIÇA
MODELO PBG / PBC
Pág. 30