

TANQUETAS DE TRANSPORTE “JAGUAR” MODELO ATACA

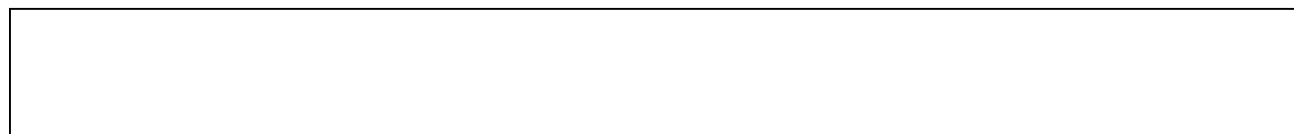

AVISO

Si el equipo no es adecuadamente instalado, operado y mantenido éste puede resultar dañado. Antes de utilizarlo, todas las personas que intervengan en su instalación, operación y mantenimiento deben de leer cuidadosamente este manual. Para su cuidado siga atentamente todas las instrucciones y recomendaciones contenidas en este manual. También debe guardarse este manual para su uso en el futuro.



INDUSTRIAS JAGUAR, S.A.L.

Carretera N-1 Km. 443 - Apartado 23

20150 Villabona – Guipúzcoa-Spain

Tél.: (+34) 943 69 12 83 - Fax: (+34) 943 69 18 50

E-mail: jaguar@industriasjaguar.com

<http://www.industriasjaguar.com>

Cada Tanqueta de transporte JAGUAR está construida y probada conforme con la Directiva de Maquinas 2006/42/CE.

INSTRUCCIONES PREVIAS

1. Estas instrucciones se deben leer y comprender antes de cualquier operación y utilización de las tanquetas o carros **JAGUAR**. Estas instrucciones se deben mantener a disposición de todo operario.

2. **JAGUAR** rechaza cualquier responsabilidad sobre modificaciones o reparaciones realizadas sin su control, especialmente en el caso de utilización de piezas que no sean de origen, no suministradas o recomendadas por **JAGUAR**

3. Las tanquetas y carros **JAGUAR** están destinados a la manipulación sobre el suelo de cargas en función de la Carga Máxima de Utilización de cada modelo. Esta Carga Máxima de Utilización está indicada en la placa de señalización fijada en el producto.

4. La carga total por manipular se debe repartir de manera igual entre los carros y el timón guía, es indispensable cerciorarse que en ningún momento ninguna parte sea sobre cargada más allá de su capacidad nominal.

5. Antes de cualquier utilización, el operario debe cerciorarse del buen estado general de los componentes de la tanqueta en especial a nivel de los rodillos de rodamiento.

6. Antes de cualquier utilización, es necesario comprobar que el suelo puede soportar sin deformación el paso de la carga a manipular y que el trayecto de desplazamiento de la carga esté libre de cualquier obstáculo que pueda obstruir la progresión de las tanquetas y carros **JAGUAR**.

Importante: Si debe confiar la utilización de las tanquetas y carros JAGUAR a personal asalariado o asimilado, hay que aplicar la reglamentación vigente sobre Seguridad e Higiene en el Trabajo.

PRECAUCIONES

Para operar con seguridad las tanquetas de transporte

Los siguientes incisos nos muestran lo que se debe y lo que no se debe hacer para operar con seguridad las Tanquetas de transporte, teniendo en cuenta las siguientes reglas especificativas y usando el sentido común. Dedicando solo unos minutos a la lectura de dichas reglas, el operador puede evitar usos peligrosos y tomar precauciones para su propia seguridad y la de los demás.

- Antes de utilizar las tanquetas y gatos elevadores JAGUAR, se debe establecer el peso del equipo a trasladar tomando especial atención sobre cualquier descentramiento de la carga. Las condiciones del suelo deberán de ser comprobadas para asegurar que no existen cuerpos extraños, roturas, agujeros o desniveles acentuados del pavimento.

Estas dos sencillas comprobaciones nos evitarán problemas a la hora de trasladar la carga.

- Las ruedas están construidas con la máxima calidad para asegurar un buen rendimiento y una facilidad de rodadura. La rueda de composición especial, está montada en un soporte de acero que contiene dos rodamientos sujetos con arandelas de seguridad. El chasis de la tanqueta está construido en acero de gran resistencia a fin de evitar problemas en las operaciones de transporte de cargas.

Deberán seguirse los siguientes puntos:

1. Colocar siempre las tanquetas a la vez bajo la carga una vez calzada la carga para evitar posibles daños, así como el desgaste o deterioro de las ruedas. Si es necesario reemplazar alguna rueda deberemos sustituir todas las que formen parte del mismo conjunto. La mezcla de ruedas nuevas y viejas producirá una sobrecarga en las ruedas nuevas (debido al diferente diámetro) que puede provocar caídas de la carga.

2. Después de elevar la carga, preferentemente usando gatos JAGUAR, recomendamos posicionar en primer lugar los carros ajustables (trasero) y seguidamente el (delantero).
3. Cuando los carros están colocados correctamente deberá ser visible una parte de la goma anti-deslizamiento a cada lado de la base de la máquina en la parte ajustable, así como en la base giratoria del timón guía. La parte ajustable permite adaptarse a todo tipo de formas de la carga.

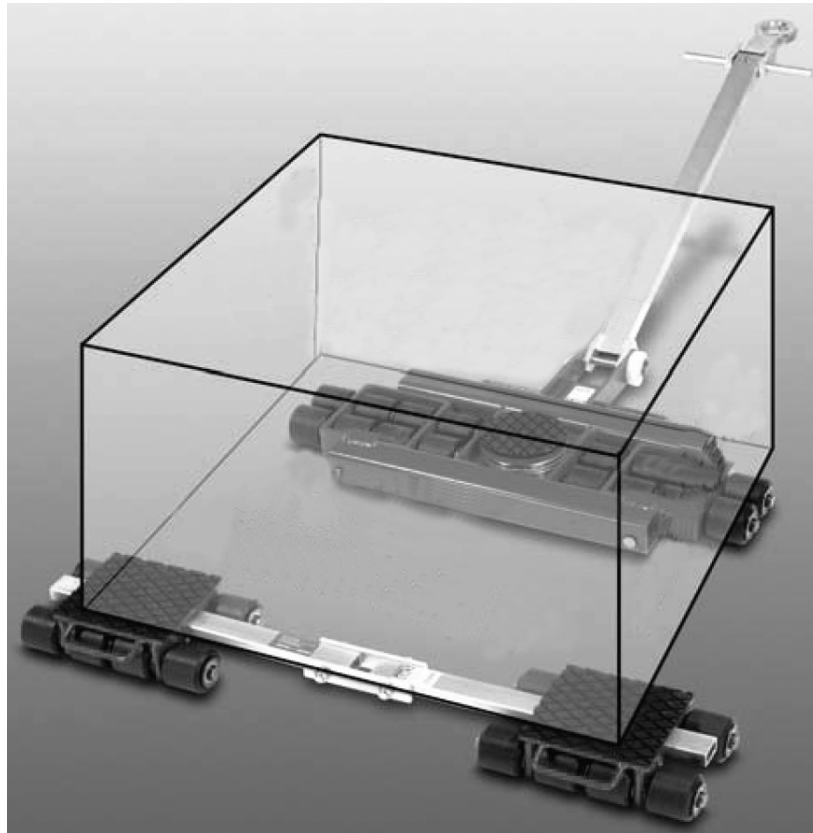

4. Cuando coloquemos la carga en las tanquetas por medio de una grúa deberemos asegurar una suave transferencia de la carga.
5. El cambio de las ruedas es sencillo, simplemente retirar la arandela de seguridad y extraerlas del eje.
6. Algunos modelos disponen de una argolla de tracción en la barra de dirección que sirve para arrastrar las tanquetas con una carretilla o remolque, la velocidad máxima no deberá exceder los 5 km/h.

Aviso: Las tanquetas JAGUAR son para uso dentro de almacenes o talleres, no para su utilización en la vía pública.

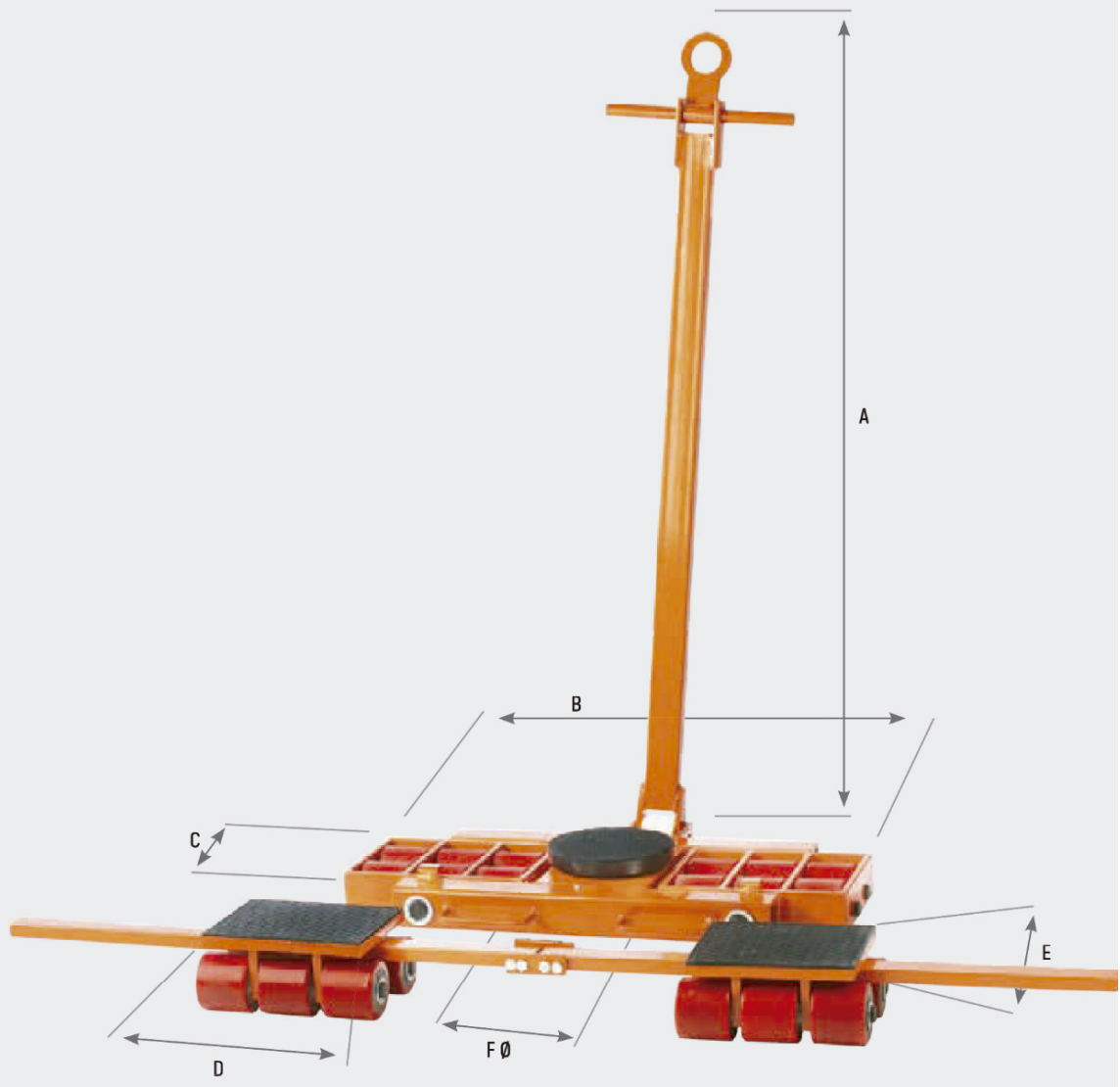

MODELO	CAPACIDAD (KGS.)	ALTURA	A	B	C	D	E	F ∅	PESO NETO (KGS.)
ATACA 008	8.000	110	1.010	220	210	130	130	150	25
ATACA 012	12.000	110	1.010	220	210	200	175	150	30
ATACA 016	16.000	110	1.210	545	430	200	175	145	70
ATACA 020	20.000	110	1.210	545	430	270	180	145	83
ATACA 024	24.000	110	1.275	745	455	270	180	180	99
ATACA 030	30.000	110	1.275	745	455	256	300	180	117
ATACA 036	36.000	110	1.410	755	515	256	300	175	141

LIMITACIÓN DE GARANTÍAS, REMEDIOS Y DAÑOS

LA GARANTÍA ABAJO EXPUESTA HA SIDO TOMADA DE TODAS LAS OTRAS GARANTÍAS EXPRESAS O MERCANTILES, CON BUENAS INTENCIONES, PARA UN PROPOSITO PARTICULAR, NINGUNA PROMESA O AFIRMACION HECHA POR UN VENDEDOR, AGENTE O REPRESENTANTE DEBE CONSTITUIR UNA GARANTIA DE RESPONSABILIDAD Y OBLIGACIÓN.

El vendedor garantiza que la mercancía en el momento del despacho esté libre de defectos de fábrica así como también garantiza el material con que se ha fabricado la misma.

LA UNICA OBLIGACIÓN DEL VENDEDOR ES EN EL CASO DE INFRACCIÓN DEL CONTRATO O POR NEGLIGENCIA DEL VENDEDOR, CON RESPECTO A LO VENDIDO, EN TAL CASO DEBE REPARAR O CAMBIAR LA PIEZA DEFECTUOSA.

En el caso en que no sea viable una reparación o cambio el vendedor reintegrará al comprador el precio de la venta contra reembolso de la misma por parte del comprador.

CUALQUIER DEMANDA DE GARANTÍA CONTRA EL VENDEDOR POR DEFECTOS DE LA MERCANCÍA O POR NEGLIGENCIAS DEL MISMO NO VA A SER VALIDA HASTA QUE EL COMPRADOR NO LO NOTIFIQUE POR ESCRITO Y SEA RECIBIDA POR EL VENDEDOR EN EL TRANSCURSO DE SEIS MESES A PARTIR DE LA SALIDA DE FÁBRICA.

El vendedor no se responsabiliza por daños, pérdidas o perjuicios si estos son:

- 1) Si el daño se hace después del vendedor haber hecho la entrega.
- 2) Si el equipo no es mantenido, inspeccionado o usado siguiendo las instrucciones y recomendaciones del manual.
- 3) Si el equipo ha sido instalado, reparado, alterado o modificado sin seguir las recomendaciones del fabricante.

INDEMNIZACIÓN Y OPERACIÓN DE SEGURIDAD

El comprador debe cumplir y hacer cumplir a sus empleados las instrucciones del manual hecho por el fabricante para el cuidado y mantenimiento del equipo. El comprador no debe quitar las etiquetas de precaución o instrucción del equipo. Debe notificar por escrito en el transcurso de 48 horas después de recibir la mercancía cualquier daño o defecto o accidente de la misma. El comprador debe cooperar con el vendedor en la investigación de cualquier daño por accidente y en defensa de cualquier demanda por esto.

Si el comprador falla en el cumplimiento de esta sección y es causado algún daño parcial o total por irresponsabilidad del comprador e incumplimiento por parte del mismo de los requerimientos de seguridad legales establecidos, el comprador debe indemnizar al vendedor ante cualquier demanda de éste por gastos por daños surgidos del uso incorrecto de la mercancía.



INDUSTRIAS JAGUAR, S.A.L.

Carretera N-1 Km. 443 – Apartado 23

Villabona – Guipúzcoa-Spain 20150

Tel: (+34) 943 69 12 83 - Fax: (+34) 943 69 18 50

E-mail: jaguar@industriasjaguar.com

<http://www.industriasjaguar.com>