

## MODELO TE

### GUINDASTE DE LANÇA DE PAREDE ELÉTRICO MONOFÁSICO

O guindaste de lança de parede elétrico é uma ferramenta para arrastar e elevar, o novo desenho compacto facilita a sua instalação.

#### Características:

- Final de curso elétrico.
- Leve.
- Grande capacidade do cabo.

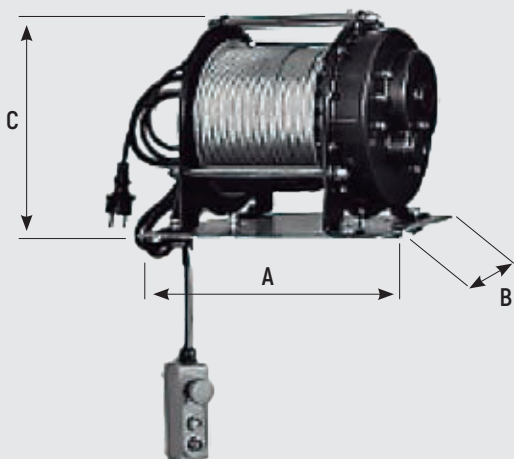

PRINCIPAIS DIMENSÕES EM (MM.)			PESO LÍQUIDO (KGS.)
A	B	C	
232	201	270	31

MODELO	TE 400
CARGA	400 kg.
VELOCIDADE	8 m./min.
TENSÃO	220V/50HZ
POTÊNCIA	1.300 W
CABO	5 m./m.
LONGITUDE	32 mts.

#### ACESSÓRIOS RECOMENDADOS



LINGA "DO"  
Pág. 80

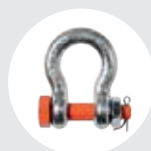

MANILHAS  
Pág. 94