



TIPO "A"



TIPO "B"

Estos carros acoplados son la combinación de una polea diferencial JAGUAR y de un carro portapoleas, permitiendo obtener un espacio muy reducido bajo la viga.

Estos carros se pueden suministrar en dos tipos diferentes, el tipo "A", con mando por cadena y el tipo "B", sin mando o de empuje.

Las ruedas son de acero forjado montadas sobre rodamientos de bolas. Mediante las arandelas de separación es ajustable a una gran variedad de anchuras y perfiles de viga (IPN, IPE e HEB).

Todos los carros van provistos de protección contra caída e inclinación de acuerdo con la norma DIN 15018 y con las Directivas sobre Maquinaria

OPCIONAL:

- Cadena de carga y mando de acero inoxidable y resistente al ácido.
- Bolsa recogedor de cadena y muy práctica para el transporte del polipasto manual.

Nota: Las poleas diferenciales y los carros JAGUAR no están diseñados para la elevación de personas y no deben ser utilizados con este fin.

DATOS TÉCNICOS

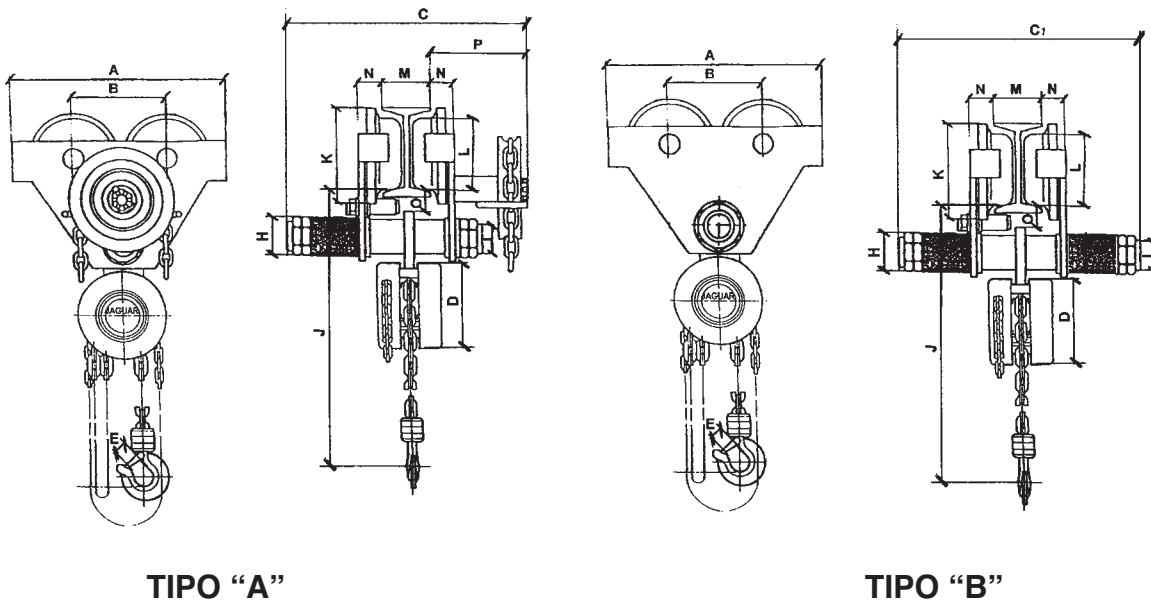

TIPO "A"

TIPO "B"

Carga máx. de trabajo kg.	Radio mínimo en m.	Desde ancho de viga (M*)	Peso		PRINCIPALES DIMENSIONES EN MM.													
			Sin mando	Con 3 m.	A	B	C	C ₁	D	E	H	I	J	K	L	N	O	P
250	1,00	50-140	12	18	210	103	325	235	125	22	36	24	315	83	57	20	33	123
500	1,00	50-140	13	20	210	103	325	235	125	22	36	24	315	83	57	20	33	123
1.000	1,50	58-140	22	29	255	120	340	265	143	28	46	30	360	103	74	22	26	125
1.500	2,00	74-165	36	42	298	138	380	295	178	30	55	36	430	126	91	25	29	125
2.000	2,00	74-165	36	45	298	138	380	295	143	34	55	36	465	126	91	25	29	125
3.000	2,50	74-203	54	64	350	157	450	335	178	39	65	42	540	148	110	35	34	152
4.000	2,50	90-203	81	91	383	173	470	355	210	42	75	48	650	160	122	33	54	140
5.000	2,50	90-203	88	99	383	173	470	355	210	42	75	48	650	160	122	33	54	140
8.000	3,00	119-203	149	162	460	205	480	405	210	56	75	60	860	188	148	46	52	170
10.000	3,00	119-203	161	171	460	205	480	405	210	56	75	60	860	188	148	46	52	170